

Technická specifikace

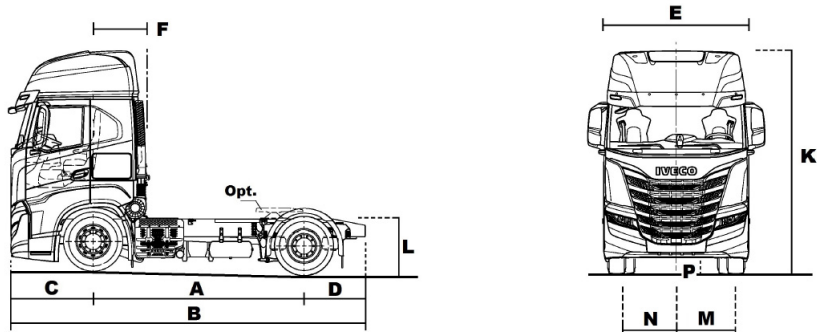

IVECO S-WAY AS440S48T/P

Dvounápravový tahač návěsů pro dálkovou silniční dopravu se standardní výškou rámu.
Vysokopevnostní žebřinový rám, připravený pro montáž točny. Tuhé nápravy. Kotoučové brzdy.
Hnaná zadní náprava, jednoduchý převod, 4x2. Přední parabolické pera, zadní ECAS. Chodník za kabinou. Blatníky. El. a vzduchové hadice.

Rozměry a hmotnosti



Rozměry [mm] pro pneumatiky: 315/70R22,5ECO+

pro kabinu AS WAY LR

A Rozvor náprav (1. řízená - 1. hnaná)	3610	3790
B Maximální délka	6 067	6 248
X Poloha točny před nápravou ISO-EU	520	700
Délka vozidla k čepu točny	4 500	4 500
D Zadní převis standard	1 047	1 048
C Přední převis	1 410	
K Výška vozidla nezátíženo	3 287	
E Šířka kabiny / šířka podvozku	2 480 / 2 550	
L Indikativní výška rámu nad zadní nápravou	978	
Průměr otáčení stopový	15 000	15 400
Průměr otáčení obrysový	16 600	17 000
Světlá výška přední / zadní	212 / 208	
Přední nájezdový úhel standard	10°	
Přední volný poloměr ISO-EU	2 110	2 110
Zadní volný poloměr ISO-EU	1 880	2 020

Hmotnosti [kg] pro rozvor: 3790

Celková hmotnost vozidla technická / legislativní	20 000	18 000
Max. technické zatížení náprav	7 500 + 13 000	
Pohotovostní hmotnost (v základní výbavě)	6 990	
Pohotovostní hmotnost na přední nápravě(ách)	4 950	
Pohotovostní hmotnost na zadní nápravě(ách)	2 040	
Užitečná hmotnost technická / legislativní	-	11 010
Technicky přípustná hmotnost soupravy	50000	
Typická hmotnost soupravy / Hmotnost kalkulovaná pro 7,5kW/t / 90km/h	45 000 / 41 029	

Pozn.: Národní legislativní limit na nápravy pro trh CZ: 10 000 + 11 500 kg. Individuální hmotnost točnice nezahrnuta, může být 150kg.

A Rozvor náprav	3610	3790
Pohotovostní hmotnost (v základní výbavě)	6 970	6 990
Pohotovostní hmotnost na přední nápravě(ách)	4 940	4 950
Pohotovostní hmotnost na zadní nápravě(ách)	2 030	2 040

Pro zachování pohodlného řízení (ovládání směru a brzdění) při všech podmínkách je nutné dodržet minimální zatížení přední nápravy 25% okamžité hmotnosti vozidla. Nástavbář je povinen respektovat limitní hodnoty těžiště z výkresu. Shora uvedené hodnoty jsou orientační nezávazné, pohotovostní hmotnost včetně řidiče a 90% kapaliny. Závazné hodnoty na výkrese. Výrobek je předmětem neustálého zdokonalování bez povinnosti informace zákazníkovi. Obrázky jsou určeny k ilustračním účelům.

Hnací ústrojí vozidla

Motor: F3G 480hp Cursor 11 EuVld.2

Vznětový řadový šestiválec. Common rail 2200bar, zadní rozvod OHC 24V. Přepliňování s variabilní geometrií e-VGT s mezichladičem. Rekuperace a řízené chlazení oleje. El.předehřev. El.ovládané chlazení. Na přání Smart EGR. Mot.brzda SEB 372kW/ 2400. Zdvih.objem: 11120 cm³
 ATS: Hi-SCR (DOC, DPF, SCR, CUC)



Verze motoru / Emise	F3GGE611A*N / Euro Vld HD
Maximální výkon [kW / ot/min]	353 / 1 500 – 1 900
Maximální krouticí moment [Nm / ot/min]	2 300 / 950 – 1 490
Ekonomický rozsah otáček [ot/min]	1 000 – 1 500
Palivo	Nafta B7 nebo HVO XTL
Standardní uskladnění paliva	Nádrž nafty a AdBlue v podvozku

Převodovka a spojka: HltroniX 12 DD

Automatizovaná 12ti stupňová, 3-hřídelová převodovka 2x3x2+2R s elektronickou synchronizací, suchá spojka ovládaná koaxiálním válcem elektronicky. Řazení: automat, aut+manuál, manuál, eco/power, brake, manévrování, rocking, creep. Adaptivní rychlost řazení. Ovládaní z volantu. GPS ready. Převodové poměry: 16.69-12.92-9.93-7.67...2.8-2.17-1.68-1.29-1.00 / R15.54 (opt R.3,40)

Přední náprava

Řídicí tuhá náprava s kovanou nápravnicí se standardní světlou výškou vedená parabolickými listovými pery, příčný stabilizátor, tlumiče. Nápravnice 9t. Kuličkové maticové řízení s hydraulickým posilovačem.

Zadní náprava

Hnací tuhá náprava s bezúdržbovým uložením dvojmontáže kol v ocelovém odlitku. Jednoduchý hypoidní převod. Uzávěrka diferenciálu. Podélné reakční tyče a horní závěs, 4 vzduchové vaky, tlumiče, stabilizátor. ECAS: zdvih nahoru / dolu [mm]: 140 / 61

Jízdní výkony pro: HltroniX 12 DD

Stálý převod - poslední volba	2.64
Pneumatiky - poslední volba	315/70R22,5ECO+
Otáčky motoru při 65 / 80 / 90 / 120 km/h - poslední převod [ot/min]	923 / 1 136 / 1 278 / 1 704
Otáčky motoru při 50 / 65 / 80 km/h - předposlední převod [ot/min]	916 / 1 191 / 1 466
Rychlost na dolní zelené otáčky - poslední převod / předposlední převod [km/h]	70 / 55
Teoretická rychlost na horní zelené otáčky (poslední převod) [km/h]	106
Rychlost na nejpomalejší stupeň 700 / 2 000 ot/min [km/h]	2,95 / 8,44
Výpočetní stoupavost nejpomalejší / nejrychlejší převod pro 40 000 kg	55,52% / 1,79%
Výpočetní stoupavost nejpomalejší / nejrychlejší převod pro 45 000 kg	47,72% / 1,51%

Rám podvozku

Ocelový žebřinový rám v půdorysu 2x zúžený, tvářené podélníky s montovanými příčkami, podélník se skosením na převisu a snížením nad nápravou. Vnitř. šířka 756mm. Profil podélníku: 289int.x80x6.7

Elektrická soustava

24V, 2 baterie s el. odpojovačem, systém multiplex s CAN, přední unifikované U a frame computer a zadní variabilní H, autodiagnostické funkce napojené na telematiku, ochrana el. vodičů v kabelových chráničkách, tuhé uložení v lištách, příprava pro nástavbáře. LED ready.

Brzdy

Tlakovým vzduchem aktivované brzdy Ovládání brzd: Vzduchem a elektricky ovládané ventily kol (EBS). Zahrnuje funkce ABS, ASR, EBL, BAS. Integrovaná funkce motorové brzdy (a retardéru) pro optimalizaci opotřebení. Parkovací brzda: pružinovými válci na kotouče zadních kol

Na přání integrovaný hydraulický retardér na výstupu převodovky (Intardér), 4000Nm, špičkový výkon 600kW. Ovládání brzdovým pedálem, ruční páčkou, tempomatem nebo prediktivním tempomatem. (3500Nm pro manuální převodovku)

Asistenční systémy

ESP - systém elektronické stability soupravy zahrnující ASR, BAS - systém efektivního panického brždění, AEBS- asistent nouzového brždění, LDWS - systém hlídání jízdy v pruhu, DAS (opt.) - systém monitorování řidičovy pozornosti, DSE (opt.)- asistence ekonomického jízdního stylu, tempomat CC+Gap. iECO- omezovač rychlosti s 2 hodnotami, úprava charakteristiky motoru a řazení podle hmotnosti na vyšších převodech. ACC- asistent udržování odstupu. Pro Hi-Tronic: Rocking - vyprošťovací mód ovládání převodovky(opt), Creep - mód spojky pro manévrování, Ecoroll- režim palivo šetřící volnoběžky, HillHolder - asistent rozjezdu do kopce. Hi-Cruise (opt): prediktivní GPS řízení rychlosti, odstupu, volnoběžky, řazení podle uložených 3D map.

Kabina:

AS WAY LR

Kabina pro dálkovou dopravu se zadním přestavitelným odpočinkovým prostorem navrženým pro 1 lůžko, vnitř. šířka 2380x délka 2050mm, odpružena 4 vzduchovými jednotkami. Lůžko 530 mm nad rovnou podlahou kabiny. Sedadlo řidiče vzduchem odpružené, nastavitelné sedadlo spolujezdce, integrované opěrky hlavy, bezp. pásy. Centrální úložný prostor přístupný 2 bočními dvířky nebo vyklopením lůžka. Zatemňovací závěsy pro čelní a boční skla. Volant vlevo s pneumatickým zámek nastavení. Elektricky ovládaná a vyhřívaná vnější zpětná zrcátka, elektricky ovládaná okna, světla LED pro denní svícení integrovaná v hlavních světlometech, 4-rychlostní ventilátor, recirkulace vzduchu.



IVECO

Your partner for sustainable transport